

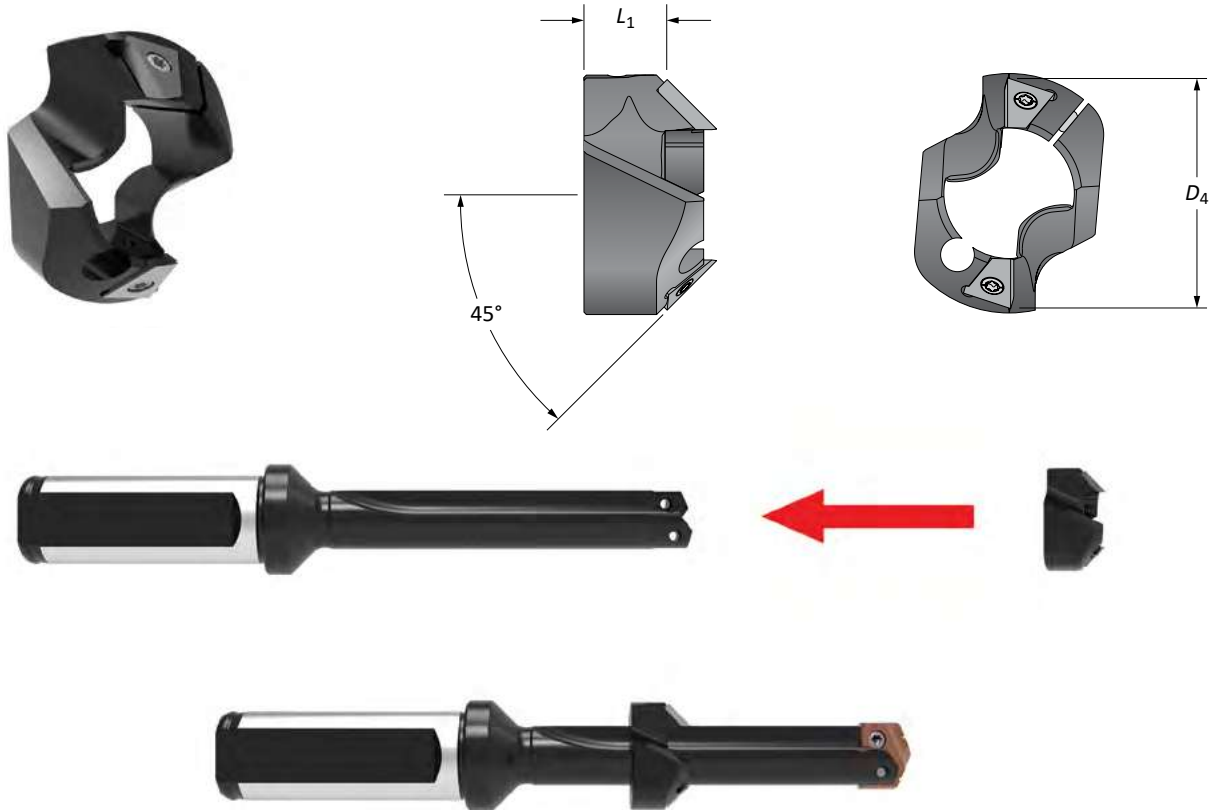



T-ACR-45 Kroužky pro zahlubování

Pro držáky s přímou drážkou



Držák série	D_1 Rozsah	Kroužek pro zahlubování		Kód	 Kód destičky+	 Šroub	Šroubovák	 Šroub	Šroubovák
		D_4	L_1						
0	13.0 - 17.5	20.63	17.17	T-ACR-45-0	T-ACRI-45-B-C5A	7255-IP8-1	8IP-8	7375-IP9-1	8IP-9
1	18.0 - 24.0	26.59	20.24	T-ACR-45-1	T-ACRI-45-B-C5A	7255-IP8-1	8IP-8	7495-IP15-1	8IP-15
1.5	22.0 - 24.0	28.58	22.62	T-ACR-45-1.5	T-ACRI-45-B-C5A	7255-IP8-1	8IP-8	7495-IP15-1	8IP-15
2	25.0 - 35.0	39.68	25.40	T-ACR-45-2	T-ACRI-45-B-C5A	7255-IP8-1	8IP-8	7514-IP20-1	8IP-20

Další důležité informace

- Úhel zahloubení pouze 45°
- Upevnění kroužku pomocí šroubů je možné po celé délce drážky
- Dvojnásobně účinný řez s čelně upevněnými destičkami dovoluje vyšší rychlost posuvu a poskytuje vyšší pevnost břitových destiček.
- Kroužek je vyvážen tak, aby kopíroval těžiště držáku, což přispívá k vyšší stabilitě nástroje.
- Substrátem destičky je pouze karbid C5, povlak pouze TiAlN.
- Ideální pro krátkodobé nebo časově citlivé aplikace, když je preferováno rychlé dodání.



DŮLEŽITÉ: T-A® Kroužky pro zahlubování lze použít pouze s držáky T-A® s přímou drážkou.

Destičky jsou dodávány po dvou kusech
Šrouby se dodávají po 10 ks