

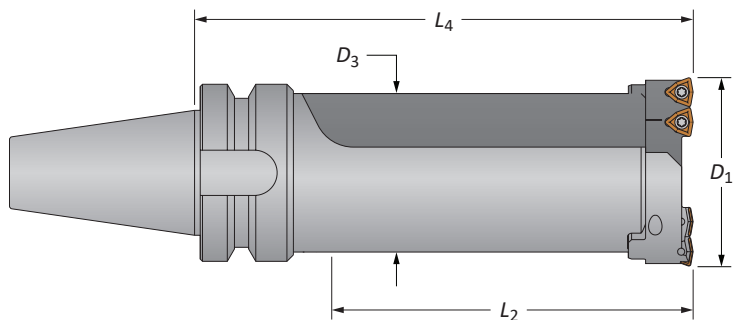

## Držáky Opening Drill®

Stopka BT40 | Rozsah průměrů: 50.80mm - 142.80mm (2.00" - 5.62")



### Držáky

Délka	Rozsah $D_1$	Držák			Kód	Cartridge
		$D_3$	$L_2$	$L_4$		
Krátký	50.8 - 63.5	46.73	83.5	137.8	<b>OP1-1S-BT40</b>	OP1-WC05
Dlouhý	50.8 - 63.5	46.73	140.6	195.0	<b>OP1-1L-BT40</b>	OP1-WC05
Krátký	63.5 - 76.2	56.39	118.5	174.7	<b>OP2-1S-BT40</b>	OP2-WC05
Dlouhý	63.5 - 76.2	56.39	194.7	250.9	<b>OP2-1L-BT40</b>	OP2-WC05
Krátký	76.2 - 104.7	71.27	129.9	187.4	<b>OP3-1S-BT40</b>	OP3-WC05
Dlouhý	76.2 - 104.7	71.27	231.5	289.0	<b>OP3-1L-BT40</b>	OP3-WC05
Krátký	104.7 - 142.8	88.90	127.4	187.4	<b>OP4-1S-BT40</b>	OP4-WC05

### Cartridge

Vyměnitelné cartridge	Počet destiček	Upevňovací šrouby	Nastavovací šrouby
<b>OP1-WC05</b>	2	MS-13M-1	AS-10T9-1
<b>OP2-WC05</b>	2	MS-15M-1	AS-10T9-1
<b>OP3-WC05</b>	2	MS-15M-1	AS-12T9-1
<b>OP4-WC05</b>	3	MS-15M-1	AS-14T9-1

### Destičky IC

Jakost karbidu	Geometrie	Kód			Šrouby pro destičku
		AM300®	AM200®	TiN	
P35 (C5)	Standard	<b>OP-05T308-P</b>	<b>OP-05T308-H</b>	<b>OP-05T308-T</b>	IS-10-1
K35 (C1)	Standard	<b>OP-05T308-1P</b>	<b>OP-05T308-1H</b>	<b>OP-05T308-1T</b>	IS-10-1
K25 (C2)	Standard	<b>OP-05T308-2P</b>	<b>OP-05T308-2H</b>	-	IS-10-1
P35 (C5)	High Rake	<b>OP-05T308-PHR</b>	<b>OP-05T308-HHR</b>	-	IS-10-1

A70: 12 - 15

A70: 2 - 3

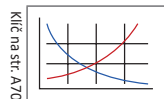

Montážní šrouby se prodávají v balení po 4 ks. | Nastavovací šrouby se prodávají v balení po 4 ks. = Metrické (mm)  
Destičky IC se prodávají po 10 ks | Šrouby pro destičky IC se prodávají po 10 ks. = Palcové (in)

A  
VRTÁNÍ

B  
VYVRTÁVÁNÍ

C  
VYSTRUŽOVÁNÍ

D  
VÁLEČKOVÁNÍ

F  
ZÁVITOVÁNÍ

X  
OSTATNÍ